



La tua
Campania
cresce in
Europa



**OPERAZIONE FINANZIATA DAL P.O. FESR CAMPANIA 2007-2013 ASSE 6
OBIETTIVO OPERATIVO 6.1 "CITTA' MEDIE"**

CITTA' DI AVELLINO

Settore Lavori Pubblici

PROGRAMMA INTEGRATO URBANO P.I.U. EUROPA CITTA' DI AVELLINO

PROGETTO DI RIQUALIFICAZIONE DI VILLA DEL FRANCO.
MIGLIORAMENTO DELLA QUALITA' URBANA.
Cod. AV_PIU_01_A_07

PROGETTO DEFINITIVO ESECUTIVO C.U.P. G32F07000400006

C03 | ANALISI NUOVI PREZZI

Progettisti e Coordinatori per la Sicurezza
in fase di progettazione:
Ing. Goffredo Napoletano
Ing. Gaetano D'Agostino
Arch. Arturo Ranucci
Arch. Donatella Romano

R.U.P.
Ing. Luigi Angelo Maria Cicalese

ANALISI NUOVO PREZZO

NP_A_01

NP_A_01	<p>Fornitura e messa in opera di cestino portarifiuti con le caratteristiche di seguito riportate:</p> <ul style="list-style-type: none"> - Cestino sferico con rivestimento esterno in legno di robinia. - Volume contenitore interno 52 l. - Tipo di struttura: struttura in acciaio con lamelle di legno collegati mediante giunti a vite in acciaio inox. - Rivestimento: la struttura in acciaio è sottoposta a zincatura e verniciata a polvere. - Sostegno: con saldatura in lamiera d'acciaio di 5 mm di spessore. - Rivestimento esterno: ventotto lamine in legno con una sezione rettangolare di 35x20x700 mm. - Contenitore interno: realizzato in alluminio zincato di 0,8 mm di spessore. - Colorazione: verniciatura a polveri di poliestere con colori della cartella RAL indicati dalla D.L.. - Ancoraggio al suolo: ancoraggio in plinto di cemento con barre filettate M12. - Peso: 23 kg. <p>Nel prezzo è compreso il trasporto fino al cantiere, il plinti di cemento tipo C25/30 di dimensioni 60x60x60 cm, barre filettate in acciaio zincato complete di dadi e rosette, scavo per plinto e ogni onere e magistero per dare il lavoro finito a regola d'arte.</p>
----------------	---

DESCRIZIONE DEGLI ELEMENTI		Misura	C.U.	Quantità	Costo
A) MATERIALI					
-	cestino	cad	€ 636,00	1	€ 636,00
-	calcestruzzo C25/30	mc	€ 70,00	0,22	€ 15,12
-	barre filettate ed accessori per fissaggio	corpo	€ 6,20	1	€ 6,20
B) TRASPORTO					
					26,29
C) MANODOPERA					
-	Operaio Specializzato	ore	€ 26,35	0,50	€ 13,18
-	Operaio comune	ore	€ 22,17	0,50	€ 11,09
D) NOLI					
Totale Parziale					€ 707,87
E) ONERI PER LA SICUREZZA					
			Spese Sicurezza perc.		€ 3,54
Totale Parziale					€ 711,41
F) MAGGIORAZIONI ED ARROTONDAMENTO					
			Spese Generali perc.	15%	€ 106,71
Totale Parziale					€ 818,12
			Utile d'Impresa perc.	10%	€ 81,81
Prezzo Unitario da applicare al				cad	€ 899,94
				i.m.= 2,70%	i.s.= 0,39%
					c.s.= €3,54

ANALISI NUOVO PREZZO

NP_A_02

NP_A_02	<p>Fornitura e messa in opera di cestino triplo per la raccolta differenziata. Design ovale con rivestimento esterno in legno di robinia. Dotato di coperchio. Volume contenitore interno 3 x 45 l con le caratteristiche di seguito riportate:</p> <ul style="list-style-type: none"> - Tipo di struttura: struttura in acciaio con lamelle di legno collegati mediante giunti a vite in acciaio inox. - Rivestimento: la struttura in acciaio è sottoposta a zincatura e verniciata a polvere. - Sostegno: con saldatura in lamiera d'acciaio di 5 mm di spessore. - Rivestimento esterno: ventotto lamine in legno con una sezione rettangolare di 35x20x700 mm. - Contenitore interno: realizzato in alluminio zincato di 0,8 mm di spessore. - Colorazione: verniciatura a polveri di poliestere con colori della cartella RAL indicati dalla D.L.. - Ancoraggio al suolo: ancoraggio in plinto di cemento con barre filettate M12. - Peso: 60 kg. <p>Nel prezzo è compreso il trasporto fino al cantiere, il plinti di cemento tipo C25/30 di dimensioni 110x60xh60 cm, barre filettate in acciaio zincato complete di dadi e rosette, scavo per plinto e ogni onere e magistero per dare il lavoro finito a regola d'arte.</p>
----------------	---

DESCRIZIONE DEGLI ELEMENTI		Misura	C.U.	Quantità	Costo
A) MATERIALI					
-	cestino	cad	€ 1 828,20	1	€ 1 828,20
-	calcestruzzo C25/30	mc	€ 70,00	0,40	€ 27,72
-	barre filettate ed accessori per fissaggio	corpo	€ 6,20	1	€ 6,20
B) TRASPORTO					
					74,48
C) MANODOPERA					
-	Operaio Specializzato	ore	€ 26,35	0,67	€ 17,57
-	Operaio comune	ore	€ 22,17	0,67	€ 14,78
D) NOLI					
Totale Parziale					€ 1 968,95
E) ONERI PER LA SICUREZZA					
			Spese Sicurezza perc.		€ 9,84
Totale Parziale					€ 1 978,80
F) MAGGIORAZIONI ED ARROTONDAMENTO					
			Spese Generali perc.	15%	€ 296,82
Totale Parziale					€ 2 275,62
			Utile d'Impresa perc.	10%	€ 227,56
Prezzo Unitario da applicare al				cad	€ 2 503,18

i.m.= 1,29%

i.s.= 0,39%

c.s.= €9,84

ANALISI NUOVO PREZZO

NP_A_03

NP_A_03	Fornitura e messa in opera di seduta con schienale con le caratteristiche di seguito riportate:
	<ul style="list-style-type: none"> - Tipo di struttura: supporti in fusione di lega d'alluminio a cui le stecche in legno sono connesse con bulloneria in acciaio inox. - Rivestimento: i supporti laterali con verniciatura a polvere.- Sostegno: fusione di lega d'alluminio. - Seduta: 8 stecche in legno massiccio di robinia a sezione rettangolare (mm 30x40) lunghe mm 1800 2 stecche rotonde in legno massiccio di robinia a sezione rettangolare (32x40mm) lunghe mm 1.800. - Schienale: 6 stecche in legno massiccio di robinia a sezione rettangolare (mm 30x40) lunghe mm 1800 1 stecca in legno massiccio di robinia a sezione rettangolare (30 x45 mm) lunga mm 1.800. - Colorazione : verniciatura a polveri di poliestere in colori della cartella RAL su indicazione della D.L.. - Ancoraggio al suolo: con plinto in calcestruzzo C25/60 di dimensioni 200x75x60h per mezzo di barre filettate M10. - Peso: 38 kg. <p>Nel prezzo è compreso il trasporto fino al cantiere, il plinti di cemento tipo C25/30 di dimensioni 200x75x60h cm, barre filettate in acciaio zincato complete di dadi e rosette, scavo per plinto e ogni onere e magistero per dare il lavoro finito a regola d'arte.</p>

DESCRIZIONE DEGLI ELEMENTI	Misura	C.U.	Quantità	Costo
A) MATERIALI				
- panchina	cad	€ 989,00	1	€ 989,00
- calcestruzzo C25/30	mc	€ 70,00	0,90	€ 63,00
- barre filettate ed accessori per fissaggio	corpo	€ 6,20	1	€ 6,20
B) TRASPORTO				
				42,33
C) MANODOPERA				
- Operaio Specializzato	ore	€ 26,35	1,33	€ 35,13
- Operaio comune	ore	€ 22,17	1,33	€ 29,56
D) NOLI				
Totale Parziale				€ 1 165,22
E) ONERI PER LA SICUREZZA				
		Spese Sicurezza perc.		€ 5,83
Totale Parziale				€ 1 171,05
F) MAGGIORAZIONI ED ARROTONDAMENTO				
		Spese Generali perc.	15%	€ 175,66
Totale Parziale				€ 1 346,70
		Utile d'Impresa perc.	10%	€ 134,67
Prezzo Unitario da applicare al			cad	€ 1 481,38
			i.m.= 4,37%	i.s.= 0,39%
				c.s.= € 5,83

ANALISI NUOVO PREZZO

NP_A_04

NP_A_04	<p>Fornitura e messa in opera di seduta senza schienale con le caratteristiche di seguito riportate:</p> <ul style="list-style-type: none"> - Tipo di struttura: supporti in fusione di lega d'alluminio a cui le stecche in legno sono connesse con bulloneria in acciaio inox. - Rivestimento: i supporti laterali con verniciatura a polvere - Sostegno: fusione di lega d'alluminio. - Seduta: 9 stecche in legno massiccio di robinia a sezione rettangolare (mm 30x40) lunghe mm 1800 4 stecche rotonde in legno massiccio di robinia a sezione rettangolare (32x40mm) lunghe mm 1.800. - Colorazione : verniciatura a polveri di poliestere in colori della cartella RAL su indicazione della D.L.. - Ancoraggio al suolo: con plinto in calcestruzzo C25/60 di dimensioni 200x75x60h per mezzo di barre filettate M10. - Peso: 28 kg. <p>Nel prezzo è compreso il trasporto fino al cantiere, il plinti di cemento tipo C25/30 di dimensioni 200x75x60h cm, barre filettate in acciaio zincato complete di dadi e rosette, scavo per plinto e ogni onere e magistero per dare il lavoro finito a regola d'arte.</p>
----------------	--

DESCRIZIONE DEGLI ELEMENTI		Misura	C.U.	Quantità	Costo
A) MATERIALI					
-	panchina	cad	€ 849,00	1	€ 849,00
-	calcestruzzo C25/30	mc	€ 70,00	0,90	€ 63,00
-	barre filettate ed accessori per fissaggio	corpo	€ 6,20	1	€ 6,20
B) TRASPORTO					
					36,73
C) MANODOPERA					
-	Operaio Specializzato	ore	€ 26,35	1,33	€ 35,13
-	Operaio comune	ore	€ 22,17	1,33	€ 29,56
D) NOLI					
Totale Parziale					€1 019,62
E) ONERI PER LA SICUREZZA					
			Spese Sicurezza perc.		€ 5,10
Totale Parziale					€1 024,72
F) MAGGIORAZIONI ED ARROTONDAMENTO					
			Spese Generali perc.	15%	€ 153,71
Totale Parziale					€1 178,43
			Utile d'Impresa perc.	10%	€ 117,84
Prezzo Unitario da applicare al				cad	€ 1 296,27
			i.m.= 4,99%	i.s.= 0,39%	c.s.= €5,10

ANALISI NUOVO PREZZO

NP_A_05

NP_A_05	<p>Fornitura e messa in opera di seduta singola senza schienale con le caratteristiche di seguito riportate:</p> <ul style="list-style-type: none"> - Tipo di struttura: supporti in fusione di lega d'alluminio a cui le stecche in legno sono connesse con bulloneria in acciaio inox. - Rivestimento: i supporti laterali con verniciatura a polvere - Sostegno: fusione di lega d'alluminio. - Seduta: 9 stecche in legno massiccio di robinia a sezione rettangolare (mm 30x40) lunghe mm 560 4 stecche rotonde in legno massiccio di robinia a sezione rettangolare (32x40mm) lunghe mm 560. - Colorazione : verniciatura a polveri di poliestere in colori della cartella RAL su indicazione della D.L.. - Ancoraggio al suolo: con plinto in calcestruzzo C25/60 di dimensioni 70x70x60h per mezzo di barre filettate M10. - Peso: 14 kg. <p>Nel prezzo è compreso il trasporto fino al cantiere, il plinti di cemento tipo C25/30 di dimensioni 70x70x60h cm, barre filettate in acciaio zincato complete di dadi e rosette, scavo per plinto e ogni onere e magistero per dare il lavoro finito a regola d'arte.</p>
----------------	---

DESCRIZIONE DEGLI ELEMENTI		Misura	C.U.	Quantità	Costo
A) MATERIALI					
-	panchina	cad	€ 527,00	1	€ 527,00
-	calcestruzzo C25/30	mc	€ 70,00	0,29	€ 20,58
-	barre filettate ed accessori per fissaggio	corpo	€ 6,20	1	€ 6,20
B) TRASPORTO					
					22,15
C) MANODOPERA					
-	Operaio Specializzato	ore	€ 26,35	0,67	€ 17,57
-	Operaio comune	ore	€ 22,17	0,67	€ 14,78
D) NOLI					
Totale Parziale					€ 608,28
E) ONERI PER LA SICUREZZA					
			Spese Sicurezza perc.		€ 3,04
Totale Parziale					€ 611,32
F) MAGGIORAZIONI ED ARROTONDAMENTO					
			Spese Generali perc.	15%	€ 91,70
Totale Parziale					€ 703,02
			Utile d'Impresa perc.	10%	€ 70,30
Prezzo Unitario da applicare al				cad	€ 773,32

i.m.= 4,18%

i.s.= 0,39%

c.s.= €3,04

ANALISI NUOVO PREZZO

NP_A_06

NP_A_06	<p>Fornitura e messa in opera di gioco a molla singolo con la sagoma di un motivo a scelta, corpo colore grigio, molla, accesso, poggiatesta e maniglie color nero.</p> <p>Misure dell'attrezzatura: lunghezza 760 x larghezza 590 x altezza 530/810 mm.</p> <p>Il legno è certificato secondo gli standard internazionali PEFC. L'attrezzatura adempie ai requisiti della norma EN 1176 ed è testata TÜV.</p> <ul style="list-style-type: none"> • la sagoma del gioco a molla è in pannelli in HPL (High Pressure Laminate), spessore 20 mm, che non richiedono manutenzione e anti UV; • i manubri e il sedile sono neri e realizzati in polipropilene anti-UV rinforzato con fibra di vetro; • la molla è studiata per consentire esclusivamente il movimento avanti-indietro evitando il disarcionamento laterale causato dalle molle tradizionali e impedisce lo schiacciamento delle mani anche a carico massimo della molla. Le molle, 90 mm larghezza x 8,5 mm di spessore, e i piedi in acciaio sottoposti a pulizia ad aria compressa, rivestiti di un fondo epossidico e verniciati a polveri; • i plinti sono in acciaio zincato a caldo; • le viti e i bulloni utilizzati per il fissaggio delle varie parti sono realizzate in acciaio inossidabile oppure zincato a caldo. • la viteria è in acciaio inox; • i copri bulloni sono in polipropilene. <p>Nel prezzo è compreso il trasporto fino al cantiere, il plinto di cemento tipo C25/30, le barre filettate in acciaio zincato complete di dadi e rosette, scavo per plinto e ogni onere e magistero per dare il lavoro finito a regola d'arte.</p>
----------------	---

DESCRIZIONE DEGLI ELEMENTI	Misura	C.U.	Quantità	Costo	
A) MATERIALI					
-	gioco a molla	cad	€ 700,00	1	€ 700,00
-	calcestruzzo C25/30	mc	€ 70,00	0,60	€ 42,00
-	barre filettate ed accessori per fissaggio	corpo	€ 6,20	1	€ 6,20
B) TRASPORTO					
					37,41
C) MANODOPERA					
-	Operaio Specializzato	ore	€ 26,35	1,00	€ 26,35
-	Operaio comune	ore	€ 22,17	1,00	€ 22,17
D) NOLI					
Totale Parziale					€ 834,13
E) ONERI PER LA SICUREZZA					
			Spese Sicurezza perc.		€ 4,17
Totale Parziale					€ 838,30
F) MAGGIORAZIONI ED ARROTONDAMENTO					
			Spese Generali perc.	15%	€ 125,75
Totale Parziale					€ 964,05
			Utile d'Impresa perc.	10%	€ 96,40
Prezzo Unitario da applicare al			cad	€	1 060,45
			i.m.= 4,58%	i.s.= 0,39%	c.s.= €4,17

ANALISI NUOVO PREZZO

NP_A_07

NP_A_07	<p>Altalena a due posti con 4 montanti in legno lamellare e ancoraggi in acciaio zincato a fuoco, 1 traversa in acciaio zincato e trattata a polvere nel colore grigio chiaro. 2 seggiolini in gomma con anima rinforzata e catene in acciaio inox con tubo di copertura. Misure dell'attrezzatura: lunghezza 3770 x larghezza 1530 x altezza 2300 mm.</p> <p>Tutto il legno è certificato secondo gli standard internazionali PEFC. L'attrezzatura adempie ai requisiti della norma EN 1176 ed è testata TÜV.</p> <ul style="list-style-type: none"> • i montanti sono in legno di pino lappone lamellare impregnato a pressione di Tanalith E, classe AB, sulla base delle normative EN351-1 e EN335-2, sezione 95x95 mm; la particolare sezione dei montanti è inoltre tale da impedire la formazione di fessure o schegge pericolose; i montanti hanno 4 bulloni per l'attacco alla piastra del plinto in acciaio; le parti in legno dei montanti sono trattati con vernice ad acqua a due mani, con la possibilità di tre diversi tipi di colorazione: giallo, rosso e marrone; • la parte del montante da interrare in tubo di acciaio galvanizzato a caldo e' lunga 700 mm. La galvanizzazione e' conforme allo standard EN ISO 1461. Il diametro del tubo e' di 60 mm. I tubi hanno una piastra già fissata di 380x380 mm; • ogni montante e' dotato di un cappello di plastica (HDPE) per la protezione dell'estremità, che è la parte più esposta all'umidità; i coprimontanti sono di colore grigio; • la barra superiore orizzontale è in metallo galvanizzato e trattato con vernice in polvere, sezione 80x40 mm, così anche i due pannelli di collegamento tra i 4 montanti e la traversa; • tutte le parti d'acciaio visibili del dispositivo di sospensione dell'altalena sono d'acciaio inossidabile o d'alluminio. Le parti nascoste sono d'acciaio galvanizzato a caldo. La forchetta di plastica del dispositivo di sospensione è di plastica NEPOL rafforzata di vetroresina. La parte del dispositivo più soggetta all'usura è la bronzina. Montate nel modo corretto, le bronzine autolubrificanti delle strutture d'altalena resistono a oltre 10.000 ore d'uso; la catena dell'altalena ruota anche attorno all'asse verticale. In trazione la resistenza alla rottura del dispositivo di sospensione è di oltre 10 000 N pro dispositivo. In senso inclinato (45°), la resistenza alla rottura è di 8000 N; • la viteria è in acciaio inox; • i copri bulloni sono in polipropilene. • il seggiolino a tavoletta di colore nero è in polietilene stabilizzato UV ed all'ozono e rinforzati in alluminio ad alto potere di resistenza; • le catene, lunghezza 1600 mm, a maglie piccole sono in acciaio inossidabile con apertura interna di max. 8 mm; le catene sono rivestite da un tubo di colore blu in polietilene di Ø25/21, lunghezza 700 mm. <p>Nel prezzo è compreso il trasporto fino al cantiere, il plinto di cemento tipo C25/30, le barre filettate in acciaio zincato complete di dadi e rosette, scavo per plinto e ogni onere e magistero per dare il lavoro finito a regola d'arte.</p>
----------------	---

DESCRIZIONE DEGLI ELEMENTI	Misura	C.U.	Quantità	Costo
A) MATERIALI				
- Altalena doppia	cad	€ 1 300,00	1	€ 1 300,00
- calcestruzzo C25/30	mc	€ 70,00	1,54	€ 107,52
- barre filettate ed accessori per fissaggio	corpo	€ 6,20	2	€ 12,40
B) TRASPORTO				
				71,00
C) MANODOPERA				
- Operaio Specializzato	ore	€ 26,35	3,00	€ 79,05
- Operaio comune	ore	€ 22,17	3,00	€ 66,51
D) NOLI				
Totale Parziale				€ 1 636,48
E) ONERI PER LA SICUREZZA				
	Spese Sicurezza perc.			€ 8,18
Totale Parziale				€ 1 644,66
F) MAGGIORAZIONI ED ARROTONDAMENTO				
	Spese Generali perc.	15%		€ 246,70
Totale Parziale				€ 1 891,36
	Utile d'Impresa perc.	10%		€ 189,14
Prezzo Unitario da applicare al			cad	€ 2 080,49
			i.m.= 7,00%	i.s.= 0,39%
				c.s.= € 8,18

ANALISI NUOVO PREZZO

NP_A_08

NP_A_08	<p>Struttura da gioco a forma di aeroplano composto da una torre grande con i pannelli decorativi laterali con il motivo da aeroplano, come accesso all'aeroplano ci sono dei scalini che permette anche ai più piccoli di salirci.</p> <p>Ci sono due grosse pedane a forma di ali. Lo scivolo è in inox con sponde in legno lamellare e copertura con pannello in HPL. La punta dell'aeroplano è fatta con un tubo in polietilene, frontalmente è fissata una elica.</p> <p>Misure dell'attrezzatura: lunghezza 5610 x larghezza 5930 x altezza 570/870/2210 mm.</p> <p>Tutto il legno è certificato secondo gli standard internazionali PEFC. L'attrezzatura adempie ai requisiti della norma EN 1176 ed è testata TÜV.</p> <ul style="list-style-type: none"> • i montanti sono in legno di pino lappone lamellare impregnato a pressione di Tanalith E, classe AB, sulla base delle normative EN351-1 e EN335-2, sezione 95x95 mm; la particolare sezione dei montanti è inoltre tale da impedire la formazione di fessure o schegge pericolose; i montanti hanno 4 bulloni per l'attacco alla piastra del plinto in acciaio; le parti in legno dei montanti sono trattati con vernice ad acqua a due mani, con la possibilità di tre diversi tipi di colorazione: giallo, rosso e marrone; • la parte del montante da interrare in tubo di acciaio galvanizzato a caldo e' lunga 700 mm. La galvanizzazione e' conforme allo standard EN ISO 1461. Il diametro del tubo e' di 60 mm. I tubi hanno una piastra già fissata di 380x380 mm; • ogni montante e' dotato di un cappello di plastica (HDPE) per la protezione dell'estremità, che è la parte più esposta all'umidità; i coprimontanti sono di colore grigio; • la barra superiore orizzontale è in metallo galvanizzato e trattato con vernice in polvere, sezione 80x40 mm, così anche i due pannelli di collegamento tra i 4 montanti e la traversa; • le traverse di pino impregnato, di 45x145 mm, sono trattate con una vernice trasparente color grigio-celeste; la lunghezza varia da 724 mm a 5500 mm; • i pavimenti della torretta con finitura lucida sono realizzati da listelli in legno affiancati, 32x95 mm, di spessore 45 mm; le traverse per il fissaggio del pavimento sono di pino impregnato di 45x145 mm; hanno una superficie di 1200x1200 mm; • la scala d'accesso è formata da 2 scalini in legno di pino impregnato a pressione, spessore 45 mm; • lo scivolo ha la pista in acciaio inossidabile; le sponde sono di legno lamellare curvo trattate con vernice trasparente color grigio-celeste; l'ultimo strato della sponda è in materiale laminato ad alta pressione (HPL) per evitare la formazione di schegge; i pannelli alla partenza dello scivolo sono in laminato ad alta pressione (HPL) di color grigio, spessore 10 mm; il dislivello tra partenza e arrivo è di 870 mm; • la barra di sicurezza dello scivolo è in acciaio con zincatura elettrolitica e rivestita con polvere di poliestere per una protezione efficace contro corrosione ed usura; • la viteria è in acciaio inox; • i copri bulloni sono in polipropilene. <p>Nel prezzo è compreso il trasporto fino al cantiere, il plinto di cemento tipo C25/30, le barre filettate in acciaio zincato complete di dadi e rosette, scavo per plinto e ogni onere e magistero per dare il lavoro finito a regola d'arte.</p>
----------------	--

DESCRIZIONE DEGLI ELEMENTI	Misura	C.U.	Quantità	Costo	
A) MATERIALI					
-	Struttura da gioco	cad	€ 11 300,00	1	€ 11 300,00
-	calcestruzzo C25/30	mc	€ 70,00	9,90	€ 693,00
-	barre filettate ed accessori per fissaggio	corpo	€ 6,20	10	€ 62,00
B) TRASPORTO					
					361,65
C) MANODOPERA					
-	Operaio Specializzato	ore	€ 26,35	8,00	€ 210,80
-	Operaio comune	ore	€ 22,17	8,00	€ 177,36
D) NOLI					
Totale Parziale					€ 12 804,81
E) ONERI PER LA SICUREZZA					
	Spese Sicurezza perc.				€ 64,02
Totale Parziale					€ 12 868,83
F) MAGGIORAZIONI ED ARROTONDAMENTO					
	Spese Generali perc.		15%		€ 1 930,33
Totale Parziale					€ 14 799,16
	Utile d'Impresa perc.		10%		€ 1 479,92
Prezzo Unitario da applicare al			cad	€	16 279,08
			i.m.= 2,38%		i.s.= 0,39%
					c.s.= € 64,02

ANALISI NUOVO PREZZO

NP_A_09

NP_A_09	<p>Struttura da gioco a forma di elicottero composto da una torre grande con i pannelli decorativi con il motivo di elicottero, l'accesso a pioli con tubo per tenersi. Come collegamento fra una torre e l'altra abbiamo un ponte con una traversa e una rete laterali con corrimano, la torre alta ha i pannelli decorativi a forma e motivo di alettoni e un accesso d'arrampicata arcuato con una corda per tenersi. Lo scivolo è in inox con sponde in legno lamellare e copertura con pannello in HPL. 4 tetti con la decorazione di animali. Sui fianchi dello scivolo e sulla torre grande ci sono tre pannelli a forma di rana. Sopra la torre grande sono fissati le 4 eliche.</p> <p>Misure dell'attrezzatura: lunghezza 8710 x larghezza 1240 x altezza 870/3700 mm.</p> <p>Tutto il legno è certificato secondo gli standard internazionali PEFC. L'attrezzatura adempie ai requisiti della norma EN 1176 ed è testata TÜV.</p> <ul style="list-style-type: none"> • i montanti sono in legno di pino lappone lamellare impregnato a pressione di Tanalith E, classe AB, sulla base delle normative EN351-1 e EN335-2, sezione 95x95 mm; la particolare sezione dei montanti è inoltre tale da impedire la formazione di fessure o schegge pericolose; i montanti hanno 4 bulloni per l'attacco alla piastra del plinto in acciaio; le parti in legno dei montanti sono trattati con vernice ad acqua a due mani, con la possibilità di tre diversi tipi di colorazione: giallo, rosso e marrone; • la parte del montante da interrare in tubo di acciaio galvanizzato a caldo e' lunga 700 mm. La galvanizzazione e' conforme allo standard EN ISO 1461. Il diametro del tubo e' di 60 mm. I tubi hanno una piastra già fissata di 380x380 mm; • ogni montante e' dotato di un cappello di plastica (HDPE) per la protezione dell'estremità, che è la parte più esposta all'umidità; i coprimontanti sono di colore grigio; • la barra superiore orizzontale è in metallo galvanizzato e trattato con vernice in polvere, sezione 80x40 mm, così anche i due pannelli di collegamento tra i 4 montanti e la traversa; • le traverse di pino impregnato, di 45x145 mm, sono trattate con una vernice trasparente color grigioceleste; la lunghezza varia da 724 mm a 5500 mm; • l'altezza dei pannelli è di 760 mm dal livello del pavimento. I corrimano sono in legno impregnato di sez. 45 x 95 mm, trattati con vernice trasparente color grigio-celeste; le assi verticali, misure 45x95 mm sono rifinite con una vernice a due mani bicomponente multiresina acrilica di colore rossa, blu o gialla; alternativamente gli elementi di parete possono essere costituiti da pannelli in HPL (laminato ad alta pressione), spessore 10 mm, di colore grigio o blu; i pannelli sono attaccati ai montanti con fissaggi NEPOL di plastica rafforzata con vetroresina; • i pavimenti della torretta con finitura lucida sono realizzati da listelli in legno affiancati, 32x95 mm, di spessore 45 mm; le traverse per il fissaggio del pavimento sono di pino impregnato di 45x145 mm; hanno una superficie di 1200x1200 mm; • la scala d'accesso è formata da 5 scalini in legno di pino impregnato a pressione, spessore 45 mm. I corrimano sono formati da 3 assi per parte in legno di pino impregnato di sez. 45 x 95 mm, trattati con vernice trasparente color grigio-celeste; • lo scivolo ha la pista in acciaio inossidabile; le sponde sono di legno lamellare curvo trattate con vernice trasparente color grigio-celeste; l'ultimo strato della sponda è in materiale laminato ad alta pressione (HPL) per evitare la formazione di schegge; i pannelli alla partenza dello scivolo sono in laminato ad alta pressione (HPL) di color grigio, spessore 10 mm; il dislivello tra partenza e arrivo è di 870 mm; • la barra di sicurezza dello scivolo è in acciaio con zincatura elettrolitica e rivestita con polvere di poliestere per una protezione efficace contro corrosione ed usura; • la viteria è in acciaio inox; • i copri bulloni sono in polipropilene. <p>Nel prezzo è compreso il trasporto fino al cantiere, il plinto di cemento tipo C25/30, le barre filettate in acciaio zincato complete di dadi e rosette, scavo per plinto e ogni onere e magistero per dare il lavoro finito a regola d'arte.</p>
----------------	---

DESCRIZIONE DEGLI ELEMENTI		Misura	C.U.	Quantità	Costo
A) MATERIALI					
-	Struttura da gioco	cad	€ 14 500,00	1	€ 14 500,00
-	calcestruzzo C25/30	mc	€ 70,00	7,65	€ 535,50
-	barre filettate ed accessori per fissaggio	corpo	€ 6,20	10	€ 62,00
B) TRASPORTO					
					377,44
C) MANODOPERA					
-	Operaio Specializzato	ore	€ 26,35	8,00	€ 210,80
-	Operaio comune	ore	€ 22,17	8,00	€ 177,36
D) NOLI					
Totale Parziale					€ 15 863,10
E) ONERI PER LA SICUREZZA					
	Spese Sicurezza perc.				€ 79,32
Totale Parziale					€ 15 942,41
F) MAGGIORAZIONI ED ARROTONDAMENTO					
	Spese Generali perc.		15%		€ 2 391,36
Totale Parziale					€ 18 333,77
	Utile d'Impresa perc.		10%		€ 1 833,38
Prezzo Unitario da applicare al		cad	€	20 167,15	
			i.m.= 1,92%	i.s.= 0,39%	c.s.= €79,32

ANALISI NUOVO PREZZO

NP_A_10

NP_A_10	<p>Struttura da gioco combinata multiuso composta da pedana triangolare, ponte mobile con delle sfere in gomma, tubo ondulato con sfera per esercizi di mobilità braccia e spalle, pedana e torre di collegamento con protezione laterale, tunnel di passaggio in polietilene, pedana e ponte fisso per arrivare allo scivolo. Lo scivolo è in inox con sponde in legno lamellare e copertura con pannello in HPL. 4 tetti con la decorazione di animali. Sui fianchi dello scivolo e sulla torre grande ci sono tre pannelli a forma di rana. Misure dell'attrezzatura: lunghezza 5520 x larghezza 4400 x altezza 870/3470 mm. Tutto il legno è certificato secondo gli standard internazionali PEFC. L'attrezzatura adempie ai requisiti della norma EN 1176 ed è testata TÜV.</p> <ul style="list-style-type: none"> • i montanti sono in legno di pino lappone lamellare impregnato a pressione di Tanalith E, classe AB, sulla base delle normative EN351-1 e EN335-2, sezione 95x95 mm; la particolare sezione dei montanti è inoltre tale da impedire la formazione di fessure o schegge pericolose; i montanti hanno 4 bulloni per l'attacco alla piastra del plinto in acciaio; le parti in legno dei montanti sono trattati con vernice ad acqua a due mani, con la possibilità di tre diversi tipi di colorazione: giallo, rosso e marrone; • la parte del montante da interrare in tubo di acciaio galvanizzato a caldo e' lunga 700 mm. La galvanizzazione e' conforme allo standard EN ISO 1461. Il diametro del tubo e' di 60 mm. I tubi hanno una piastra già fissata di 380x380 mm; • ogni montante e' dotato di un cappello di plastica (HDPE) per la protezione dell'estremità, che è la parte più esposta all'umidità; i coprimontanti sono di colore grigio; • la barra superiore orizzontale è in metallo galvanizzato e trattato con vernice in polvere, sezione 80x40 mm, così anche i due pannelli di collegamento tra i 4 montanti e la traversa; • le traverse di pino impregnato, di 45x145 mm, sono trattate con una vernice trasparente color grigiocelere; la lunghezza varia da 724 mm a 5500 mm; • l'altezza dei pannelli è di 760 mm dal livello del pavimento. I corrimano sono in legno impregnato di sez. 45 x 95 mm, trattati con vernice trasparente color grigio-celeste; le assi verticali, misure 45x95 mm sono rifinite con una vernice a due mani bicomponente multiresina acrilica di colore rossa, blu o gialla; i pannelli sono attaccati ai montanti con fissaggi NEPOL di plastica rafforzata con vetroresina; • i pavimenti della torretta con finitura lucida sono realizzati da listelli in legno affiancati, 32x95 mm, di spessore 45 mm; le traverse per il fissaggio del pavimento sono di pino impregnato di 45x145 mm; hanno una superficie di 1200x1200 mm; • lo scivolo ha la pista in acciaio inossidabile; le sponde sono di legno lamellare curvo trattate con vernice trasparente color grigio-celeste; l'ultimo strato della sponda è in materiale laminato ad alta pressione (HPL) per evitare la formazione di schegge; i pannelli alla partenza dello scivolo sono in laminato ad alta pressione (HPL) di color grigio, spessore 10 mm; il dislivello tra partenza e arrivo è di 870 mm; • la barra di sicurezza dello scivolo è in acciaio con zincatura elettrolitica e rivestita con polvere di poliestere per una protezione efficace contro corrosione ed usura; • la viteria è in acciaio inox; • i copri bulloni sono in polipropilene. <p>Nel prezzo è compreso il trasporto fino al cantiere, il plinto di cemento tipo C25/30, le barre filettate in acciaio zincato complete di dadi e rosette, scavo per plinto e ogni onere e magistero per dare il lavoro finito a regola d'arte.</p>
----------------	---

DESCRIZIONE DEGLI ELEMENTI	Misura	C.U.	Quantità	Costo
A) MATERIALI				
- Struttura da gioco	cad	€ 17 000,00	1	€ 17 000,00
- calcestruzzo C25/30	mc	€ 70,00	10,80	€ 756,00
- barre filettate ed accessori per fissaggio	corpo	€ 6,20	15	€ 93,00
B) TRASPORTO				
				446,23
C) MANODOPERA				
- Operaio Specializzato	ore	€ 26,35	8,00	€ 210,80
- Operaio comune	ore	€ 22,17	8,00	€ 177,36
D) NOLI				
Totale Parziale				€ 18 683,39
E) ONERI PER LA SICUREZZA				
	Spese Sicurezza perc.			€ 93,42
Totale Parziale				€ 18 776,80
F) MAGGIORAZIONI ED ARROTONDAMENTO				
	Spese Generali perc.		15%	€ 2 816,52
Totale Parziale				€ 21 593,32
	Utile d'Impresa perc.		10%	€ 2 159,33
Prezzo Unitario da applicare al			cad	€ 23 752,65
		i.m.= 1,63%		i.s.= 0,39%
				c.s.= € 93,42

ANALISI NUOVO PREZZO

NP_A_11

NP_A_11	Fornitura e messa in opera di fontana in tubo d'acciaio. Sezione rettangolare cm 10x20x99 con piastra base rettangolare cm 29x14x6 e tappo superiore in lamiera . Rubinetto in ottone. La struttura e' fissata con quattro viti alla base della vasca, in lamiera di acciaio zincato a caldo e verniciato a polveri p.p. di dimensioni cm 29,6x89 e profondita' cm 10,2. Caditoia in acciaio inox satinato dimensioni 74x29 spess. 5. Tipo Fuente-r della Metalco o equivalente.Nel prezzo è compreso il trasporto fino al cantiere e il nolo delle attrezzature necessarie.
----------------	--

DESCRIZIONE DEGLI ELEMENTI	Misura	C.U.	Quantità	Costo	
A) MATERIALI					
-	come da descrizione e capitolato - Franco cantiere	cad	€ 750,00	1	€ 750,00
B) TRASPORTO					
-					€ 22,50
C) MANODOPERA					
-	Operaio Specializzato	ore	€ 26,35	1,00	€ 26,35
-	Operaio comune	ore	€ 22,17	1,00	€ 22,17
D) NOLI					
-					
Totale Parziale					€ 821,02
E) ONERI PER LA SICUREZZA					
	Spese Sicurezza perc.				€ 4,11
Totale Parziale					€ 825,13
F) MAGGIORAZIONI ED ARROTONDAMENTO					
	Spese Generali perc.		15%		€ 123,77
Totale Parziale					€ 948,89
	Utile d'Impresa perc.		10%		€ 94,89
Prezzo Unitario da applicare al			cad	€	1 043,78
	i.m.=	4,65%	i.s.=	0,39%	
			c.s.=	€ 4,11	

ANALISI NUOVO PREZZO

NP_A_12

NP_A_12	Fornitura e messa in opera di mappa tattile avente dimensioni pari a cm 60x41 costituita da una lastra laminata in materiale acrilico da mm 3.2 incisa a norma ADA accoppiata ad una lastra di rinforzo in alluminio da mm 2/3. Spessore totale 5/6,2 mm. Essa è resistente ai raggi u.v. ed è di materiale specifico per esterni. Il braille è in abs bianco o nero in altezza mm. 0.9 , grandezza e dimensioni standard, con parte finale a tuttotondo per evitare abrasioni, contusioni o irritazioni al polpastrello dell'utilizzatore. Il braille viene inserito dal retro della mappa. La mappa sarà posizionata su un leggìo di supporto, in acciaio inox 3/10 in piega unica. Gli importi sono comprensivi della dichiarazione di conformità delle mappe tattili alle normative di riferimento (D.P.R. 503/96 E UNI 1168-1 e disciplinare tecnico R.F.I. ex F.S.) nonché della dichiarazione di conformità alle specifiche richieste dell' U.I.C.. Nel prezzo è compreso il trasporto fino al cantiere, il plinto di cemento tipo C25/30, le barre filettate in acciaio zincato complete di dadi e rosette, lo scavo per il plinto e ogni onere e magistero per dare il lavoro finito a regola d'arte.
----------------	---

DESCRIZIONE DEGLI ELEMENTI	Misura	C.U.	Quantità	Costo
----------------------------	--------	------	----------	-------

A) MATERIALI

-	Mappa tattile - F.co cantiere	cad	€ 1 300,00	1	€ 1 300,00
-	Leggìo di supporto - F.co cantiere	cad	€ 800,00	1	€ 800,00
-	calcestruzzo C25/30	mc	€ 70,00	0,22	€ 15,12
-	barre filettate ed accessori per fissaggio	corpo	€ 6,20	1	€ 6,20

B) TRASPORTO

					26,43
--	--	--	--	--	-------

C) MANODOPERA

-	Operaio Specializzato	ore	€ 26,35	0,50	€ 13,18
-	Operaio comune	ore	€ 22,17	0,50	€ 11,09

D) NOLI

				Totale Parziale	€ 2 172,01

E) ONERI PER LA SICUREZZA

			Spese Sicurezza perc.		€ 10,86
				Totale Parziale	€ 2 182,87

F) MAGGIORAZIONI ED ARROTONDAMENTO

			Spese Generali perc.	15%	€ 327,43
				Totale Parziale	€ 2 510,30
			Utile d'Impresa perc.	10%	€ 251,03
Prezzo Unitario da applicare al			cad	€	2 761,33

i.m.= 0,88%

i.s.= 0,39%

c.s.= €10,86

ANALISI NUOVO PREZZO				NP_P_01	
NP_P_01	Pavimentazione in lastre di granito "Diorite". Dimensioni: 30x60 cm o, in alternativa, 50x50 cm, spessore 2,5 cm. Piano a vista bocciardato, coste e base filo sega. La pavimentazione sarà messa in opera con collante cementizio, previa realizzazione di massetto sottostante, da pagarsi a parte. E' compresa la stuccatura con idoneo fugante per esterno, il trasporto del materiale fino al cantiere, il nolo delle attrezzature necessarie ed ogni onere e magistero per dare il lavoro finito a perfetta regola d'arte.				
DESCRIZIONE DEGLI ELEMENTI		Misura	C.U.	Quantità	Costo
A) MATERIALI					
-	Lastre di pietra "Diorite" - F.co cantiere	mq	€ 49,00	1	€ 49,00
-	Collante cementizio - F.co cantiere	mq	€ 1,50	1	€ 1,50
-	Fugante - F.co cantiere	mq	€ 1,20	1	€ 1,20
B) TRASPORTO					
-					0,00
C) MANODOPERA					
-	Operaio Specializzato	ore	€ 26,35	0,50	€ 13,18
-	Operaio comune	ore	€ 22,17	0,50	€ 11,09
D) NOLI					
-					
Totale Parziale					€ 75,96
E) ONERI PER LA SICUREZZA					
	Spese Sicurezza perc.				€ 1,03
Totale Parziale					€ 76,99
F) MAGGIORAZIONI ED ARROTONDAMENTO					
	Spese Generali perc.		15,00%		€ 11,55
Totale Parziale					€ 88,53
	Utile d'Impresa perc.		10,00%		€ 8,85
Prezzo Unitario da applicare al				mq	€ 97,39
	i.m.=	24,91%	i.s.=	1,05%	
			c.s.=	€ 1,03	

ANALISI NUOVO PREZZO

NP_P_02

NP_P_02 Fornitura e posa in opera di cordoli stradali in granito "Diorite". Dimensioni: 12x25x100 cm. I cordoli hanno i due lati a vista bocciardati e gli altri lati filo sega e sono provvisti di smusso pari ad 1/10 dello spessore. Essi saranno posati su letto di malta di cemento. Sono compresi il rinfianco, la sigillatura dei giunti, il trasporto, il nolo delle attrezzature necessarie ed ogni onere e magistero per dare il lavoro finito a perfetta regola d'arte.

DESCRIZIONE DEGLI ELEMENTI	Misura	C.U.	Quantità	Costo
----------------------------	--------	------	----------	-------

A) MATERIALI

-	Cordolo di pietra "Diorite" - F.co cantiere	ml	€ 34,00	1	€ 34,00
-	Malta cementizia - F.co cantiere	mc	€ 91,31	0,02	€ 1,83

B) TRASPORTO

--	--	--	--	--	--

C) MANODOPERA

-	Operaio Specializzato	ore	€ 26,35	0,17	€ 4,39
-	Operaio comune	ore	€ 22,17	0,17	€ 3,70

D) NOLI

Totale Parziale					€ 43,91

E) ONERI PER LA SICUREZZA

	Spese Sicurezza perc.				€ 0,59
Totale Parziale					€ 44,51

F) MAGGIORAZIONI ED ARROTONDAMENTO

	Spese Generali perc.	15%			€ 6,68
Totale Parziale					€ 51,18
	Utile d'Impresa perc.	10%			€ 5,12

Prezzo Unitario da applicare al		ml	€	56,30
	i.m.=	14,36%	i.s.=	1,05%
			c.s.=	€ 0,59

ANALISI NUOVO PREZZO

NP_P_03

NP_P_03	Pavimentazione permeabile in lastre di granito "Diorite" e fughe inerbite. Dimensioni pietra: 50x50 cm, spessore 8 cm. Piano a vista bocciardato, coste e base filo sega. Il piano di posa sarà realizzato mediante uno strato di ghiaia ben compattato, dello spessore finale pari a cm 25,00 e da uno strato di allettamento di pietrisco fine (classe 0-4mm), ben compattato e livellato, di spessore finale di cm 3-5. Sul sottofondo sarà posato uno strato separatore e di rinforzo, per aumentare la capacità portante del terreno e per la ripartizione del carico localizzato, composto da geotessile "Non tessuto" avente le seguenti caratteristiche: peso unitario non inferiore a 500 gr/mq (EN 965); spessore (sotto un carico di 2 kPa) non inferiore a 4,0 mm; resistenza a trazione non inferiore a 34 KN/m; allungamento a rottura longitudinale e trasversale compreso fra l' 85 e il 75 %; resistenza al punzonamento non inferiore a 5400 N. Le fughe saranno riempite con torba e terriccio opportunamente concimato per manto erboso. E' compreso il trasporto del materiale fino al cantiere, il nolo delle attrezzature necessarie ed ogni onere e magistero per dare il lavoro finito a perfetta regola d'arte.
---------	---

DESCRIZIONE DEGLI ELEMENTI		Misura	C.U.	Quantità	Costo
A) MATERIALI					
-	Lastre di pietra "Diorite" - F.co cantiere	mq	€ 100,00	1	€ 100,00
-	Ghiaia	mc	€ 20,00	0,25	€ 5,00
-	Pietrisco fine	mc	€ 25,00	0,05	€ 1,25
-	Strato separatore di rinforzo	mq	€ 3,00	1	€ 3,00
-	Terreno concimato	mc			€ 2,10
B) TRASPORTO					
-					0,00
C) MANODOPERA					
-	Operaio Specializzato	ore	€ 26,35	0,50	€ 13,18
-	Operaio comune	ore	€ 22,17	0,50	€ 11,09
D) NOLI					
-					
Totale Parziale					€ 135,61
E) ONERI PER LA SICUREZZA					
	Spese Sicurezza perc.				€ 1,83
Totale Parziale					€ 137,44
F) MAGGIORAZIONI ED ARROTONDAMENTO					
	Spese Generali perc.		15,00%		€ 20,62
Totale Parziale					€ 158,06
	Utile d'Impresa perc.		10,00%		€ 15,81
Prezzo Unitario da applicare al		mq	€	173,86	
	i.m.=	13,95%	i.s.=	1,05%	
			c.s.=	€ 1,83	

ANALISI NUOVO PREZZO

NP_P_04

NP_P_04 Pavimentazione permeabile in basole di granito "Diorite" e fughe inerbite. Dimensioni basole: 45x70 cm o, in alternativa, 35x50, spessore 7/8 cm. Piano a vista bocciardato con lavorazione a punta grossa, coste e base rifilati. Il piano di posa sarà realizzato mediante uno strato di ghiaia ben compattato, dello spessore finale pari a cm 25,00 e da uno strato di allettamento di pietrisco fine (classe 0-4mm), ben compattato e livellato, di spessore finale di cm 3-5. Sul sottofondo sarà posato uno strato separatore e di rinforzo, per aumentare la capacità portante del terreno e per la ripartizione del carico localizzato, composto da geotessile "Non tessuto" avente le seguenti caratteristiche: peso unitario non inferiore a 500 gr/mq (EN 965); spessore (sotto un carico di 2 kPa) non inferiore a 4,0 mm; resistenza a trazione non inferiore a 34 KN/m; allungamento a rottura longitudinale e trasversale compreso fra l' 85 e il 75 %; resistenza al punzonamento non inferiore a 5400 N. Le fughe saranno riempite con torba e terriccio opportunamente concimato per manto erboso. E' compreso il trasporto del materiale fino al cantiere, il nolo delle attrezzature necessarie ed ogni onere e magistero per dare il lavoro finito a perfetta regola d'arte.

DESCRIZIONE DEGLI ELEMENTI		Misura	C.U.	Quantità	Costo
A) MATERIALI					
-	Basole di pietra "Diorite" - F.co cantiere	mq	€ 93,00	1	€ 93,00
-	Ghiaia	mc	€ 20,00	0,25	€ 5,00
-	Pietrisco fine	mc	€ 25,00	0,05	€ 1,25
-	Strato separatore di rinforzo	mq	€ 3,00	1	€ 3,00
-	Terreno concimato	mc			€ 2,10
B) TRASPORTO					
-					0,00
C) MANODOPERA					
-	Operaio Specializzato	ore	€ 26,35	0,50	€ 13,18
-	Operaio comune	ore	€ 22,17	0,50	€ 11,09
D) NOLI					
-					
Totale Parziale					€ 128,61
E) ONERI PER LA SICUREZZA					
	Spese Sicurezza perc.				€ 1,74
Totale Parziale					€ 130,35
F) MAGGIORAZIONI ED ARROTONDAMENTO					
	Spese Generali perc.		15,00%		€ 19,55
Totale Parziale					€ 149,90
	Utile d'Impresa perc.		10,00%		€ 14,99
Prezzo Unitario da applicare al				mq	€ 164,89
	i.m.=	14,71%	i.s.=	1,05%	
			c.s.=	€ 1,74	

ANALISI NUOVO PREZZO

NP_P_05

NP_P_05	Rivestimento di pareti in lastre di granito "Diorite". Dimensioni: 30x60 cm o, in alternativa, 50x50 cm, spessore 2,5 cm. Piano a vista bocciardato, coste e base filo sega. Il rivestimento sarà messa in opera con collante cementizio. E' compresa la stuccatura con idoneo fugante per esterno, il trasporto del materiale fino al cantiere, il nolo delle attrezzature necessarie ed ogni onere e magistero per dare il lavoro finito a perfetta regola d'arte.
----------------	--

DESCRIZIONE DEGLI ELEMENTI		Misura	C.U.	Quantità	Costo
A) MATERIALI					
-	Lastre di pietra "Diorite" - F.co cantiere	mq	€ 49,00	1	€ 49,00
-	Collante cementizio - F.co cantiere	mq	€ 1,50	1	€ 1,50
-	Fugante - F.co cantiere	mq	€ 1,20	1	€ 1,20
B) TRASPORTO					
-					0,00
C) MANODOPERA					
-	Operaio Specializzato	ore	€ 26,35	0,50	€ 13,18
-	Operaio comune	ore	€ 22,17	0,50	€ 11,09
D) NOLI					
-					
Totale Parziale					€ 75,96
E) ONERI PER LA SICUREZZA					
	Spese Sicurezza perc.				€ 1,03
Totale Parziale					€ 76,99
F) MAGGIORAZIONI ED ARROTONDAMENTO					
	Spese Generali perc.		15,00%		€ 11,55
Totale Parziale					€ 88,53
	Utile d'Impresa perc.		10,00%		€ 8,85
Prezzo Unitario da applicare al		mq	€	97,39	
	i.m.=	24,91%	i.s.=	1,05%	
			c.s.=	€ 1,03	

ANALISI NUOVO PREZZO

NP_P_06

NP_P_06	Seduta in lastre di granito "Diorite". Dimensioni: 50x50 cm, spessore 4 cm. Piano a vista bocciardato, coste e base filo sega. La seduta sarà messa in opera con collante cementizio. E' compresa la stuccatura con idoneo fugante per esterno, la realizzazione del gocciolatoio e la smussatura del bordo laterale, il trasporto del materiale fino al cantiere, il nolo delle attrezzature necessarie ed ogni onere e magistero per dare il lavoro finito a perfetta regola d'arte.
----------------	--

DESCRIZIONE DEGLI ELEMENTI		Misura	C.U.	Quantità	Costo
A) MATERIALI					
-	Lastre di pietra "Diorite" - F.co cantiere	mq	€ 60,00	1	€ 60,00
-	Collante cementizio - F.co cantiere	mq	€ 1,50	1	€ 1,50
-	Fugante - F.co cantiere	mq	€ 1,20	1	€ 1,20
B) TRASPORTO					
-					0,00
C) MANODOPERA					
-	Operaio Specializzato	ore	€ 26,35	0,50	€ 13,18
-	Operaio comune	ore	€ 22,17	0,50	€ 11,09
D) NOLI					
-					
Totale Parziale					€ 86,96
E) ONERI PER LA SICUREZZA					
	Spese Sicurezza perc.				€ 1,17
Totale Parziale					€ 88,13
F) MAGGIORAZIONI ED ARROTONDAMENTO					
	Spese Generali perc.		15,00%		€ 13,22
Totale Parziale					€ 101,35
	Utile d'Impresa perc.		10,00%		€ 10,14
Prezzo Unitario da applicare al		mq	€	111,49	
	i.m.=	21,76%	i.s.=	1,05%	
			c.s.=	€ 1,17	

ANALISI NUOVO PREZZO				NP_P_07	
NP_P_07		Sovrapprezzo per realizzazione di scanalatura antiscivolo delle lastre di granito "Diorite" in prossimità delle rampe dei marciapiedi eseguite in stabilimento. Passo scanalatura: 2 cm; larghezza e profondità: 0.50 cm.			
DESCRIZIONE DEGLI ELEMENTI		Misura	C.U.	Quantità	Costo
A) MATERIALI					
-	Sovrapprezzo	mq	€ 40,00	1	€ 40,00
B) TRASPORTO					
-					0,00
C) MANODOPERA					
-	Operaio Specializzato	ore	€ 26,35		€ 0,00
-	Operaio comune	ore	€ 22,17		€ 0,00
D) NOLI					
-					
Totale Parziale					€ 40,00
E) ONERI PER LA SICUREZZA					
			Spese Sicurezza perc.		€ 0,00
Totale Parziale					€ 40,00
F) MAGGIORAZIONI ED ARROTONDAMENTO					
			Spese Generali perc.	15,00%	€ 6,00
Totale Parziale					€ 46,00
			Utile d'Impresa perc.	10,00%	€ 4,60
Prezzo Unitario da applicare al				mq	€ 50,60
		i.m.=	0,00%	i.s.=	0,00%
				c.s.=	€ 0,00

ANALISI NUOVO PREZZO

NP_P_08

NP_P_08	Pavimentazione tattile a rilievo esterna in lastre di granito "Diorite". Dimensioni: 30x60 cm, spessore 3,5 cm. La faccia superficiale presenta, alternativamente, le seguenti configurazioni: rigature in rilievo, parallele al senso di marcia (direzione rettilinea), calotte sferiche (arresto-pericolo) che segnalerà il termine delle zone pedonali e l'inizio di quelle carrabili (per esempio attraversamenti stradali), rigature e calotte sferiche (svolta ad angolo), dischetti piatti (raccordo a T), rigature in rilievo, perpendicolari al senso di marcia (indicazione di servizio). La pavimentazione sarà messa in opera con collante cementizio, previa realizzazione di massetto sottostante, da pagarsi a parte. E' compresa la stuccatura con idoneo fugante per esterno, il trasporto del materiale fino al cantiere, il nolo delle attrezzature necessarie ed ogni onere e magistero per dare il lavoro finito a perfetta regola d'arte. Fasce da cm 30,00.
----------------	--

DESCRIZIONE DEGLI ELEMENTI		Misura	C.U.	Quantità	Costo
A) MATERIALI					
-	Lastre di pietra "Diorite" - F.co cantiere	ml	€ 17,10	1	€ 17,10
-	Collante cementizio - F.co cantiere	ml	€ 0,27	1	€ 0,27
-	Fugante - F.co cantiere	ml	€ 0,22	1	€ 0,22
B) TRASPORTO					
-					
C) MANODOPERA					
-	Operaio Specializzato	ore	€ 26,35	0,09	€ 2,37
-	Operaio comune	ore	€ 22,17	0,09	€ 2,00
D) NOLI					
-					
Totale Parziale					€ 21,95
E) ONERI PER LA SICUREZZA					
	Spese Sicurezza perc.				€ 0,30
Totale Parziale					€ 22,25
F) MAGGIORAZIONI ED ARROTONDAMENTO					
	Spese Generali perc.		15,00%		€ 3,34
Totale Parziale					€ 25,59
	Utile d'Impresa perc.		10,00%		€ 2,56
Prezzo Unitario da applicare al				ml	€ 28,15
	i.m.=	15,52%	i.s.=	1,05%	
			c.s.=	€ 0,30	

ANALISI NUOVO PREZZO

NP_P_09

NP_P_09	Conglomerato bituminoso per manto di usura di tipo antiskid, fornito e posto in opera, con alto contenuto di graniglia, compresi ogni altro onere e magistero per dare il lavoro finito a perfetta regola d'arte. Sovrapprezzo per spessore superiore a 3 cm, fino a 5 cm.
----------------	--

DESCRIZIONE DEGLI ELEMENTI		Misura	C.U.	Quantità	Costo
A) MATERIALI					
-	Manto di usura di tipo antiskid	mc	€ 80,92	0,02	€ 1,62
B) TRASPORTO					
-					
C) MANODOPERA					
-	Operaio Specializzato	ore	€ 26,35	0,02	€ 0,53
-	Operaio comune	ore	€ 22,17	0,02	€ 0,44
D) NOLI					
-	Rullo compressore da 6 a 11 t	ore	€ 45,54	0,01	0,46
-	Vibrofinitrice per conglomerato bituminoso	ore	€ 84,30	0,02	1,26
-					
Totale Parziale					€ 4,31
E) ONERI PER LA SICUREZZA					
			Spese Sicurezza perc.		€ 0,05
Totale Parziale					€ 4,35
F) MAGGIORAZIONI ED ARROTONDAMENTO					
			Spese Generali perc.	15,00%	€ 0,65
Totale Parziale					€ 5,01
			Utile d'Impresa perc.	10,00%	€ 0,50
Prezzo Unitario da applicare al				mq	€ 5,51
		i.m.=	17,62%	i.s.=	0,82%
				c.s.=	€ 0,05

ANALISI NUOVO PREZZO				NP_H_01	
NP_H_01	Pezzi speciali in ghisa sferoidale conformi alle norme UNI EN 545 per PN 25-40 atm, con giunzioni a bicchiere elastiche o a flangia forata a norme UNI, con guarnizioni in lastre di piombo e bulloni di acciaio tornito, compreso la fornitura del materiale di giunzione ed ogni altro onere e magistero per dare il lavoro compiuto a regola d'arte. Forniti, trasportati e posti in opera.				
DESCRIZIONE DEGLI ELEMENTI		Misura	C.U.	Quantità	Costo
A) MATERIALI					
-	Pezzo speciale in ghisa - F.co cantiere	kg	€ 3,00	1	€ 3,00
B) TRASPORTO					
-					
C) MANODOPERA					
-	Operaio Specializzato	ore	€ 26,35	0,035	€ 0,92
D) NOLI					
-					
Totale Parziale					€ 3,92
E) ONERI PER LA SICUREZZA					
	Spese Sicurezza perc.				€ 0,03
Totale Parziale					€ 3,95
F) MAGGIORAZIONI ED ARROTONDAMENTO					
	Spese Generali perc.		15,00%		€ 0,59
Totale Parziale					€ 4,55
	Utile d'Impresa perc.		10,00%		€ 0,45
Prezzo Unitario da applicare al		kg	€	5,00	
	i.m.=		18,44%	i.s.=	0,63%
				c.s.=	€ 0,03

ANALISI NUOVO PREZZO

NP_H_02

NP_H_02	Tubazione in acciaio trafilato con rivestimento in polietilene con giunzione a vite a manicotto, compreso il rivestimento delle giunzioni per dare la condotta a perfetta regola d'arte. Compreso il carico e trasporto con qualsiasi mezzo e lo sfilamento dei tubi e dei pezzi speciali, la preventiva ed accurata pulizia interna dei tubi e dei pezzi speciali, la posa in opera, l'onere per il taglio e la filettatura dei tubi. Per diametri fino a 2".
---------	--

DESCRIZIONE DEGLI ELEMENTI		Misura	C.U.	Quantità	Costo
A) MATERIALI					
-	Tubazione in acciaio trafilato con rivestimento in polietilene - F.co cantiere	m	€ 9,90	1	€ 9,90
B) TRASPORTO					
-					
C) MANODOPERA					
-	Operaio Specializzato	ore	€ 26,35	0,070	€ 1,84
D) NOLI					
-					
Totale Parziale					€ 11,74
E) ONERI PER LA SICUREZZA					
	Spese Sicurezza perc.				€ 0,12
Totale Parziale					€ 11,86
F) MAGGIORAZIONI ED ARROTONDAMENTO					
	Spese Generali perc.		15,00%		€ 1,78
Totale Parziale					€ 13,64
	Utile d'Impresa perc.		10,00%		€ 1,36
Prezzo Unitario da applicare al				m	€ 15,00
	i.m.=	12,30%		i.s.=	0,78%
				c.s.=	€ 0,12

ANALISI NUOVO PREZZO

NP_H_03

NP_H_03	Pezzi speciali in acciaio al carbonio fino a PN 40 atm conformi alla norma UNI EN 1092-1 , con giunzioni a bicchiere o a saldare , con guarnizioni in lastre di piombo, bulloni di acciaio tornito, compreso la fornitura del materiale di giunzione ed ogni altro onere e magistero per dare il lavoro compiuto a regola d'arte. Forniti, trasportati e posti in opera.
----------------	--

DESCRIZIONE DEGLI ELEMENTI		Misura	C.U.	Quantità	Costo
A) MATERIALI					
-	Pezzo speciale - F.co cantiere	kg	€ 3,64	1	€ 3,64
B) TRASPORTO					
-					
C) MANODOPERA					
-	Operaio Specializzato	ore	€ 26,35	0,040	€ 1,05
D) NOLI					
-					
Totale Parziale					€ 4,69
E) ONERI PER LA SICUREZZA					
	Spese Sicurezza perc.				€ 0,05
Totale Parziale					€ 4,74
F) MAGGIORAZIONI ED ARROTONDAMENTO					
	Spese Generali perc.		15,00%		€ 0,71
Totale Parziale					€ 5,45
	Utile d'Impresa perc.		10,00%		€ 0,55
Prezzo Unitario da applicare al				kg	€ 6,00
		i.m.=	17,57%	i.s.=	0,78%
				c.s.=	€ 0,05

ANALISI NUOVO PREZZO

NP_R_01

NP_R_01	_Smontaggio e rimontaggio cancello; _Smontaggio di opere in pietra da taglio di rilevanza storico architettonica quali parti di cornicioni, lesene, conci di archi, colonne, basi, capitelli o elementi similari. Compreso, altresì, l'anastilosi, quanto necessario per il trasporto e lo stoccaggio previa pulizia dei residui di malta; _Preconsolidamento e consolidamento della superficie lapidea a base di silicato di etile per impregnazione. Riadesione di piccole parti di pietra lapidea pericolanti o distaccate con resina epossidica bicomponente ove necessario. _Consolidamento strutturale di fessurazioni e fratturazioni dei singoli elementi lapidei lesionali e successivo riassetto in loco degli stessi mediante l'inserzione di perni in acciaio, ove necessario, e riadesione con resina epossidica; _Rimozione di depositi superficiali incoerenti a secco con l'uso di pennelli morbidi; _Rimozione assorbimento di ossidi di ferro, emersi a causa della lunga permanenza in ambiente estremamente umido con applicazione di compresse assorbenti a base di sepiolite; _Rimozione di depositi superficiali coerenti, incrostazioni, concrezioni e fissativi alterati con applicazione di compresse di polpa di carta imbevute di soluzioni di sali inorganici (carbonato di ammonio). _Rimozione di depositi superficiali di varia coerenza, alla presenza di deiezioni animali (guano di piccione altamente corrosivo) al dilavamento delle piogge con fenomeni di corrosione più o meno estesi, atti vandalici (scritte e graffiti) formazione di macchie e calcari. la fondazione in c.c.a. con cemento tipo C25/30, lo scavo ed ogni onere e magistero per dare il lavoro finito a regola d'arte.
---------	---

DESCRIZIONE DEGLI ELEMENTI	Misura	C.U.	Quantità	Costo	
A) MATERIALI					
-	Collanti idonei al riassetto delle pietre - Franco cantiere	ql	€ 70,00	4	€ 280,00
-	Detergenti idonei per pulizia pietre - Franco cantiere	lt	€ 40,00	10	€ 400,00
-	Fissaggi in acciaio, perni, staffe etc. - Franco cantiere	kg	€ 10,00	50	€ 500,00
-	Malta cementizia - Franco cantiere	mc	€ 91,31	1	€ 91,31
-	Fondazione in c.c.a.				€ 400,00
B) TRASPORTO					
-					
C) MANODOPERA					
-	Operaio Specializzato	ore	€ 26,35	20,00	€ 527,00
-	Operaio comune	ore	€ 22,17	20,00	€ 443,40
D) NOLI					
-	Utilizzo gru per smontaggio e rimontaggio	ora	€ 75,69	20,00	1513,80
Totale Parziale				€ 4 155,51	
E) ONERI PER LA SICUREZZA					
Spese Sicurezza perc.				€ 124,67	
Totale Parziale				€ 4 280,18	
F) MAGGIORAZIONI ED ARROTONDAMENTO					
Spese Generali perc.			15%	€ 642,03	
Totale Parziale				€ 4 922,20	
Utile d'Impresa perc.			10%	€ 492,22	
Prezzo Unitario da applicare al			a corpo	€ 5 414,42	
i.m.=		17,92%	i.s.=	2,30%	
			c.s.=	€ 124,67	

ANALISI NUOVO PREZZO				NP_R_02	
NP_R_02	Verniciatura in colori correnti chiari, a due mani a coprire, compreso ogni onere e magistero per dare il lavoro finito a regola d'arte smalto oleosintetico opaco.				
DESCRIZIONE DEGLI ELEMENTI		Misura	C.U.	Quantità	Costo
A) MATERIALI					
-	Smalto oleosintetico opaco	kg	€ 15,00	0,083	€ 1,25
B) TRASPORTO					
-					0,00
C) MANODOPERA					
-	Operaio Specializzato	ore	€ 26,35	0,20	€ 5,27
-	Operaio comune	ore	€ 22,17	0,10	€ 2,22
D) NOLI					
-					
Totale Parziale					€ 8,73
E) ONERI PER LA SICUREZZA					
	Spese Sicurezza perc.				€ 0,21
Totale Parziale					€ 8,94
F) MAGGIORAZIONI ED ARROTONDAMENTO					
	Spese Generali perc.		15,00%		€ 1,34
Totale Parziale					€ 10,28
	Utile d'Impresa perc.		10,00%		€ 1,03
Prezzo Unitario da applicare al				mq	€ 11,31
	i.m.=	66,19%	i.s.=	1,85%	
			c.s.=	€ 0,21	

ANALISI NUOVO PREZZO

NP_I_00

NP_I_00	Caditoia in granito fornita e posta in opera su un preesistente pozzetto. La caditoia è provvista di tre tagli e presenta le seguenti dimensioni e caratteristiche: spessore: cm 7/10; larghezza: cm 50; lunghezza: cm 50,00; piano a vista bocciardato, coste e base filo sega. Sono compresi la malta cementizia di allettamento ed ogni altro onere e magistero per dare il lavoro finito a perfetta regola d'arte.
----------------	--

DESCRIZIONE DEGLI ELEMENTI		Misura	C.U.	Quantità	Costo
A) MATERIALI					
-	Caditoia di granito - F.co cantiere	cad	€ 60,00	1,00	€ 60,00
-	Malta cementizia - Franco cantiere	mc	€ 91,31	0,003	€ 0,27
B) TRASPORTO					
C) MANODOPERA					
-	Operaio Specializzato	ore	€ 26,35	0,08	€ 2,20
-	Operaio comune	ore	€ 22,17	0,08	€ 1,85
D) NOLI					
Totale Parziale					€ 64,32
E) ONERI PER LA SICUREZZA					
Spese Sicurezza perc.					€ 0,64
Totale Parziale					€ 64,96
F) MAGGIORAZIONI ED ARROTONDAMENTO					
Spese Generali perc.				15%	€ 9,74
Totale Parziale					€ 74,70
Utile d'Impresa perc.				10%	€ 7,47
Prezzo Unitario da applicare al				cad	€ 82,17
			i.m.= 4,92%	i.s.= 0,78%	c.s.= €0,64

ANALISI NUOVO PREZZO

NP_I_01

NP_I_01	Canale di drenaggio in calcestruzzo, per lo smaltimento delle acque meteoriche superficiali fornita in opera entro scavo di fondazione da conteggiare a parte, completo di longheroni in ghisa e caditoia di granito. Sono compresi il rinfianco in cls classe C30/35 ed ogni onere e magistero per dare il lavoro finito a perfetta regola d'arte. Le caratteristiche dei materiali sono di seguito riportate: - Canale in calcestruzzo_Dimensioni: interno: cm 40x40; esterno: 50x50; lunghezza: cm 200; peso: 360 kg. - Longheroni in ghisa_Classe di carico: C 250 – D 400; lunghezza: cm 100; larghezza: cm 5; altezza: cm 7,5; peso: kg 7. - Caditoia in granito con tre tagli_Spessore: cm 7/10; larghezza: cm 50; lunghezza: cm 50,00; piano a vista bocciardato, coste e base filo sega.
---------	--

DESCRIZIONE DEGLI ELEMENTI		Misura	C.U.	Quantità	Costo
A) MATERIALI					
-	Canale di calcestruzzo - F.co cantiere	cad	€ 290,00	0,5	€ 145,00
-	Caditoia di granito - F.co cantiere	cad	€ 60,00	2,00	€ 120,00
-	Longherone in ghisa - F.co cantiere	cad	€ 45,00	2,00	€ 90,00
-	Rinfianco in cls classe C25/30	mc	€ 70,00	0,10	€ 7,25
B) TRASPORTO					
C) MANODOPERA					
-	Operaio Specializzato	ore	€ 26,35	0,20	€ 5,27
-	Operaio comune	ore	€ 22,17	0,20	€ 4,43
D) NOLI					
Totale Parziale					€ 371,96
E) ONERI PER LA SICUREZZA					
			Spese Sicurezza perc.		€ 3,47
Totale Parziale					€ 375,43
F) MAGGIORAZIONI ED ARROTONDAMENTO					
			Spese Generali perc.	15%	€ 56,31
Totale Parziale					€ 431,74
			Utile d'Impresa perc.	10%	€ 43,17
Prezzo Unitario da applicare al				cad	€ 474,91

i.m.= 2,04%

i.s.= 0,73%

c.s.= €3,47

ANALISI NUOVO PREZZO

NP_I_02

NP_I_02 Fornitura e posa in opera di tubo corrugato drenante a doppia parete flessibile ottenuto dalla combinazione di due distinte pareti, quella esterna corrugata e quella interna liscia posto in opera in scavo pagato a parte. La continuità della linea drenante viene assicurata da un manicotto di giunzione di facile utilizzo. Il tubo di diametro nominale pari a 200 mm avrà un diametro esterno/interno di 200 /182 mm. Le fessure drenanti dovranno essere in ragione di n° >260/m. Il tubo dovrà avere rigidità anulare fornita da una forza antagonista > 750 N. Nel prezzo sono compensati anche eventuali pezzi speciali. Incluso ogni onere e magistero per dare il lavoro a regola d'arte.

DESCRIZIONE DEGLI ELEMENTI		Misura	C.U.	Quantità	Costo
A) MATERIALI					
-	Tubo	cad	€ 8,50	1	€ 8,50
B) TRASPORTO					
					0,51
C) MANODOPERA					
-	Operaio Specializzato	ore	€ 26,35	0,07	€ 1,84
-	Operaio comune	ore	€ 22,17	0,07	€ 1,55
D) NOLI					
Totale Parziale					€ 12,41
E) ONERI PER LA SICUREZZA					
			Spese Sicurezza perc.		€ 0,12
Totale Parziale					€ 12,53
F) MAGGIORAZIONI ED ARROTONDAMENTO					
			Spese Generali perc.	15%	€ 1,88
Totale Parziale					€ 14,41
			Utile d'Impresa perc.	10%	€ 1,44
Prezzo Unitario da applicare al				m	€ 15,85
			i.m.= 21,43%	i.s.= 0,78%	c.s.= €0,12

ANALISI NUOVO PREZZO

NP_I_03

NP_I_03	Formazione di derivazione in muffola tipo 3M su cavo multipolare con sezione dorsale fino a 25 mmq e di derivazione fino a 4 mmq, con guscio rigido in materiale plastico, riempito con resina epossidica bicomponente, completo di morsetto a compressione e quanto altro necessario per dare il lavoro finito a perfetta regola d'arte.
----------------	---

DESCRIZIONE DEGLI ELEMENTI		Misura	C.U.	Quantità	Costo
A) MATERIALI					
-	Muffola tipo 3M	cad	€ 21,00	1	€21,00
-	Materiale per posa	cp	€ 4,00	1	€4,00
-					€0,00
B) TRASPORTO					
					2,50
C) MANODOPERA					
-	Operaio 3° livello	ore	€ 13,20	0,35	€4,62
-	Operaio 5° livello	ore	€ 14,35	0,35	€5,02
D) NOLI					
Totale Parziale					€37,14
E) ONERI PER LA SICUREZZA					
	Spese Sicurezza perc.				€0,37
Totale Parziale					€37,51
F) MAGGIORAZIONI ED ARROTONDAMENTO					
	Spese Generali perc.		15%		€5,63
Totale Parziale					€43,14
	Utile d'Impresa perc.		10%		€4,31
Prezzo Unitario da applicare al				cad	€ 47,46
			i.m.= 20,32%	i.s.= 0,78%	c.s.= €0,37

ANALISI NUOVO PREZZO

NP_I_04

NP_I_04	<p>Fornitura e posa in opera di sistema di illuminazione con due corpi illuminanti ad altezze diverse tipo modello RAMA LED o equivalente.</p> <p>Colonna 6,2 m d'altezza totale, sezione circolare (d127mm; 3mm di spessore) in acciaio zincato a caldo, verniciata in colore grigio chiaro (RAL9006 o a scelta della direzione lavori). Installata con flangia su plinto in cls pagato a parte.</p> <p>2 Lampade tipo Rama Led o equivalente installate ad altezze diversa, di forma rettangolare (900x190x65mm), realizzate in estrusione di alluminio rifinito anodizzato (colore da catalogo scelto dalla direzione lavori), dotate di sistema ottico di tecnologia LED, formato da 24 LED.</p> <p>Emissione di luce bianca calda (3000K), Indice di riproduzione cromatica CRI85. Lenti rifrattive individuali di distribuzione varia. Alimentazione a 500mA. Sorgente di alimentazione elettronica regolabile. Dissipatore termico interno in estrusione di alluminio anodizzato nero. Flangia di fissaggio a colonna in iniezione di alluminio, verniciata in colore grigio chiaro. 2 x 35W/24LEDs/3000K/IRC85/500mA. Classe I. IP-65. IK-08. Marcato CE / UL. Incluso materiale per ancoraggio ed ogni onere e magistero per dare l'opera completa e funzionante a regola d'arte.</p>
----------------	---

DESCRIZIONE DEGLI ELEMENTI		Misura	C.U.	Quantità	Costo
A) MATERIALI					
-	Palo completo per materiale ancoraggio H=6,2 m	cad	€ 1 350,00	1	€ 1 350,00
-	Corpo illuminante a LED	cad	€ 1 496,25	2	€ 2 992,50
-					€ 0,00
B) TRASPORTO					
					86,85
C) MANODOPERA					
-	Operaio 2° livello	ore	€ 12,35	0,00	€ 0,00
-	Operaio 3° livello	ore	€ 13,20	2,10	€ 27,72
-	Operaio 4° livello	ore	€ 13,65	0,00	€ 0,00
-	Operaio 5° livello	ore	€ 14,35	2,10	€ 30,14
D) NOLI					
-	Cestello su autocarro	ore	€ 44,00	0,80	€ 35,20
Totale Parziale					€ 4 522,41
E) ONERI PER LA SICUREZZA					
	Spese Sicurezza perc.				€ 45,22
Totale Parziale					€ 4 567,63
F) MAGGIORAZIONI ED ARROTONDAMENTO					
	Spese Generali perc.		15%		€ 685,14
Totale Parziale					€ 5 252,77
	Utile d'Impresa perc.		10%		€ 525,28
Prezzo Unitario da applicare al		cad	€	5 778,05	
		i.m.= 0,52%		i.s.= 0,78%	
				c.s.= €45,22	

ANALISI NUOVO PREZZO

NP_I_05

NP_I_05	<p>Fornitura e posa in opera di sistema di illuminazione con un corpo illuminante ad altezza di 440 cm modello RAMA LED o equivalente.</p> <p>Colonna 4,7 m d'altezza totale, sezione circolare (d127mm; 3mm di spessore) in acciaio zincato a caldo, verniciata in colore grigio chiaro (RAL9006 o a scelta della direzione lavori). Installata con flangia su plinto in cls pagato a parte.</p> <p>1 Lampada tipo Rama Led o equivalente, di forma rettangolare (900x190x65mm), realizzate in estrusione di alluminio rifinito anodizzato (colore da catalogo scelto dalla direzione lavori), dotate di sistema ottico di tecnologia LED, formato da 24 LED.</p> <p>Emissione di luce bianca calda (3000K), Indice di riproduzione cromatica CRI85. Lenti rifrattive individuali di distribuzione varia. Alimentazione a 500mA. Sorgente di alimentazione elettronica regolabile. Dissipatore termico interno in estrusione di alluminio anodizzato nero. Flangia di fissaggio a colonna in iniezione di alluminio, verniciata in colore grigio chiaro.</p> <p>1 x 35W/24LEDs/3000K/IRC85/500mA. Classe I. IP-65. IK-08. Marcato CE / UL.</p> <p>Incluso materiale per ancoraggio ed ogni onere e magistero per dare l'opera completa e funzionante a regola d'arte.</p>
----------------	---

DESCRIZIONE DEGLI ELEMENTI		Misura	C.U.	Quantità	Costo
A) MATERIALI					
-	Palo completo per materiale ancoraggio H=4,7 m	cad	€ 995,42	1	€ 995,42
-	Corpo illuminante a LED	cad	€ 1 496,25	1	€ 1 496,25
-					€ 0,00
B) TRASPORTO					
					49,83
C) MANODOPERA					
-	Operaio 2° livello	ore	€ 12,35	0,00	€ 0,00
-	Operaio 3° livello	ore	€ 13,20	1,60	€ 21,12
-	Operaio 4° livello	ore	€ 13,65	0,00	€ 0,00
-	Operaio 5° livello	ore	€ 14,35	1,60	€ 22,96
D) NOLI					
-	Cestello su autocarro	ore	€ 44,00	0,60	€ 26,40
Totale Parziale					€ 2 611,98
E) ONERI PER LA SICUREZZA					
	Spese Sicurezza perc.				€ 26,12
Totale Parziale					€ 2 638,10
F) MAGGIORAZIONI ED ARROTONDAMENTO					
	Spese Generali perc.		15%		€ 395,71
Totale Parziale					€ 3 033,81
	Utile d'Impresa perc.		10%		€ 303,38
Prezzo Unitario da applicare al				cad	€ 3 337,19
			i.m.= 0,69%	i.s.= 0,78%	c.s.= € 26,12

ANALISI NUOVO PREZZO

NP_I_06

NP_I_06	<p>Fornitura e posa in opera di sistema di illuminazione con cinque corpi illuminanti ad altezze diverse tipo modello RAMA LED o equivalente.</p> <p>Colonna 8,2 m d'altezza totale, sezione circolare in due sezioni saldate (d.152-127mm; rispettivamente 4mm e 3mm di spessore), in acciaio zincato a caldo, verniciata in colore grigio chiaro (RAL9006 o a scelta della direzione lavori). Installata con flangia su plinto in cls pagato a parte.</p> <p>5 Lampade tipo Rama Led o equivalente installate a 5 altezze diverse e in rotazione (72°), di forma rettangolare (900x190x65mm), realizzate in estrusione di alluminio rifinito anodizzato (colore da catalogo scelto dalla direzione lavori), dotate di sistema ottico di tecnologia LED, formato da 24 LED.</p> <p>Emissione di luce bianca calda (3000K), Indice di riproduzione cromatica CRI85. Lenti rifrattive individuali di distribuzione varia. Alimentazione a 350mA. Sorgente di alimentazione elettronica regolabile. Dissipatore termico interno in estrusione di alluminio anodizzato nero. Flangia di fissaggio a colonna in iniezione di alluminio, verniciata in colore grigio chiaro.</p> <p>5 x 25W/24LEDs/3000K/IRC85/350 mA. Classe I. IP-65. IK-08. Marcato CE / UL.</p> <p>Incluso materiale per ancoraggio ed ogni onere e magistero per dare l'opera completa e funzionante a regola d'arte.</p>
----------------	--

DESCRIZIONE DEGLI ELEMENTI		Misura	C.U.	Quantità	Costo
A) MATERIALI					
-	Palo completo per materiale ancoraggio H=8,2 m	cad	€ 1 712,39	1	€ 1 712,39
-	Corpo illuminante a LED	cad	€ 1 275,00	5	€ 6 375,00
-	Accessori	cad	€ 94,92	5	€ 474,60
B) TRASPORTO					
					171,24
C) MANODOPERA					
-	Operaio 2° livello	ore	€ 12,35	0,00	€ 0,00
-	Operaio 3° livello	ore	€ 13,20	3,70	€ 48,84
-	Operaio 4° livello	ore	€ 13,65	0,00	€ 0,00
-	Operaio 5° livello	ore	€ 14,35	3,70	€ 53,10
D) NOLI					
-	Cestello su autocarro	ore	€ 44,00	1,20	€ 52,80
Totale Parziale					€ 8 887,97
E) ONERI PER LA SICUREZZA					
	Spese Sicurezza perc.				€ 88,88
Totale Parziale					€ 8 976,85
F) MAGGIORAZIONI ED ARROTONDAMENTO					
	Spese Generali perc.		15%		€ 1 346,53
Totale Parziale					€ 10 323,37
	Utile d'Impresa perc.		10%		€ 1 032,34
Prezzo Unitario da applicare al				cad	€ 11 355,71
			i.m.= 0,47%	i.s.= 0,78%	c.s.= €88,88

ANALISI NUOVO PREZZO

NP_I_07

NP_I_07 Fornitura e posa in opera di apparecchio da incasso a terra circolare Mod. D-CO LED MAXI della Thorn o equivalente con corpo e scatola di incasso in alluminio. Vetro trasparente con ottica orientabile +/- 24°. Cablaggio 6 LED da 1,2w BIANCHI - 3000° K . C. Potenza totale 8W.
Dimensioni D=241x199 mm
Incluso materiale per ancoraggio e posa in opera ed ogni onere e magistero per dare l'opera completa e funzionante a regola d'arte.

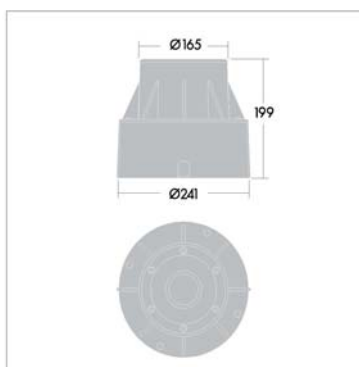

DESCRIZIONE DEGLI ELEMENTI	Misura	C.U.	Quantità	Costo
----------------------------	--------	------	----------	-------

A) MATERIALI

-	Proiettore ed accessori	cad	€ 310,00	1	€ 310,00
---	-------------------------	-----	----------	---	----------

B) TRASPORTO

					9,30
--	--	--	--	--	------

C) MANODOPERA

-	Operaio 2° livello	ore	€ 12,35	0,00	€ 0,00
-	Operaio 3° livello	ore	€ 13,20	1,00	€ 13,20
-	Operaio 4° livello	ore	€ 13,65	0,00	€ 0,00
-	Operaio 5° livello	ore	€ 14,35	1,00	€ 14,35

D) NOLI

-	Cestello su autocarro	ore	€ 44,00	0,00	€ 0,00
---	-----------------------	-----	---------	------	--------

Totale Parziale	€ 346,85
------------------------	-----------------

E) ONERI PER LA SICUREZZA

	Spese Sicurezza perc.		€ 2,77
--	-----------------------	--	--------

Totale Parziale	€ 349,62
------------------------	-----------------

F) MAGGIORAZIONI ED ARROTONDAMENTO

	Spese Generali perc.	15%	€ 52,44
	Totale Parziale		€ 402,07
	Utile d'Impresa perc.	10%	€ 40,21

Prezzo Unitario da applicare al	cad	€	442,28
--	------------	----------	---------------

i.m.= 3,24%

i.s.= 0,63%

c.s.= €2,77

ANALISI NUOVO PREZZO

NP_I_08

NP_I_08	Fornitura e posa in opera di segnapasso a Led da incasso con le caratteristiche come da scheda tecnica allegata. Completa di tutti gli accessori per il fissaggio ed il collegamento elettrico in pozzetto e di ogni onere e magistero per tale il lavoro finito a regola d'arte. Caratteristiche tecniche
	Tipo led PowerLed Cree Potenza 3 W Grado di protezione IP67 Numero led 1 Luminosità (lumen) 210 Profondità d'incasso 90 mm Colore ghiera Alluminio spazzolato Larghezza incasso 39 mm Equivalenza alogena 15-25 Watt Alimentatore incluso Vita media 50000 ore Temperatura esercizio -20°C/+60°C Scatola per incasso Inclusa Lato 42 mm Foro 39 mm Materiale Alluminio Alimentazione 230~

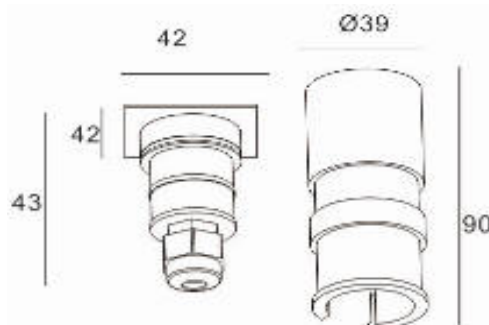

DESCRIZIONE DEGLI ELEMENTI		Misura	C.U.	Quantità	Costo
A) MATERIALI					
-	segnapasso ed accessori ed accessori	cad	€ 35,00	1	€ 35,00
B) TRASPORTO					
					1,05
C) MANODOPERA					
-	Operaio 2° livello	ore	€ 12,35	0,00	€ 0,00
-	Operaio 3° livello	ore	€ 13,20	0,00	€ 0,00
-	Operaio 4° livello	ore	€ 13,65	0,00	€ 0,00
-	Operaio 5° livello	ore	€ 14,35	0,60	€ 8,61
D) NOLI					
-	Cestello su autocarro	ore	€ 44,00	0,00	€ 0,00
Totale Parziale					€ 44,66
E) ONERI PER LA SICUREZZA					
	Spese Sicurezza perc.				€ 0,36
Totale Parziale					€ 45,02
F) MAGGIORAZIONI ED ARROTONDAMENTO					
	Spese Generali perc.		15%		€ 6,75
Totale Parziale					€ 51,77
	Utile d'Impresa perc.		10%		€ 5,18
Prezzo Unitario da applicare al				cad	€ 56,95
			i.m.= 15,12%	i.s.= 0,63%	c.s.= €0,36

ANALISI NUOVO PREZZO

NP_I_09

NP_I_09 Smontaggio, trasporto nell'ambito del cantiere e successivo rimontaggio dei pali di pubblica illuminazione esistenti. Nel prezzo si intende compreso l'allacciamento alla linea elettrica esistente, la messa a terra e qualsiasi altro onere necessario alla esecuzione del lavoro a perfetta regola d'arte.

DESCRIZIONE DEGLI ELEMENTI	Misura	C.U.	Quantità	Costo	
A) MATERIALI					
B) TRASPORTO					
-					
C) MANODOPERA					
-	Operaio Specializzato	ore	€ 26,35	3,00	€ 79,05
-	Operaio comune	ore	€ 22,17	3,00	€ 66,51
D) NOLI					
-	Autocarro con gruetta	ore	€ 75,69	2,00	€ 151,38
Totale Parziale				€ 296,94	
E) ONERI PER LA SICUREZZA					
Spese Sicurezza perc.				€ 2,97	
Totale Parziale				€ 299,91	
F) MAGGIORAZIONI ED ARROTONDAMENTO					
Spese Generali perc.				15%	€ 44,99
Totale Parziale					€ 344,90
Utile d'Impresa perc.				10%	€ 34,49
Prezzo Unitario da applicare al			cad	€ 379,39	
i.m.=		38,37%	i.s.=	0,78%	
				c.s.= €2,97	